

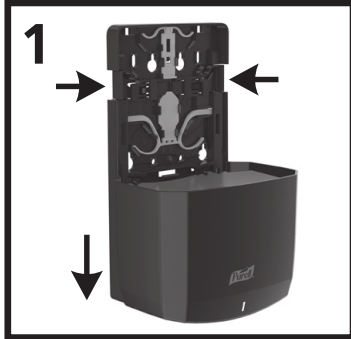

Instruções de instalação e uso do dosador de sabonete e antisséptico de mãos livres PURELL® ES6

Leia todas as instruções cuidadosamente antes de instalar e usar o dosador. Não instale em locais onde os dosadores possam ficar expostos a ambientes úmidos, como chuveiros ou áreas onde as paredes são lavadas.

Instalação do dosador



Abra o dosador pressionando os botões de desengate nas laterais do dispositivo e deslize a tampa frontal para baixo.

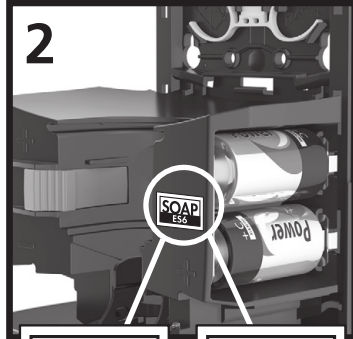

SABONETE
ES6

ANTISSÉPTICO
ES6

Leia o rótulo dentro do dosador antes de instalar.
ES6 SOAP = dosador de sabonete
ES6 SAN = dosador de antisséptico para as mãos

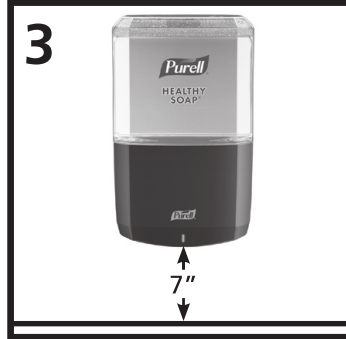

Instale o dosador com pelo menos 7 pol. (18 cm) de espaço livre acima do balcão, para permitir manutenção de rotina.

Se for instalar com prendedores de parede

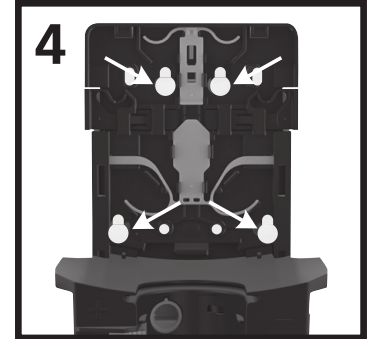

Usando o dosador, fure a fita na placa posterior para marcar e fazer quatro furos na parede usando uma broca de 1/4 pol. (0,635 cm). Use a bucha e parafusos n.º 10 de 1 pol. (2,5 cm) fornecidos para prender o dosador no lugar, com cuidado para não apertar demais. É recomendável usar 4 parafusos. Se for possível usar apenas dois, os dois furos superiores devem ser usados. Os furos recomendados estão ilustrados.

Se for instalar com fita

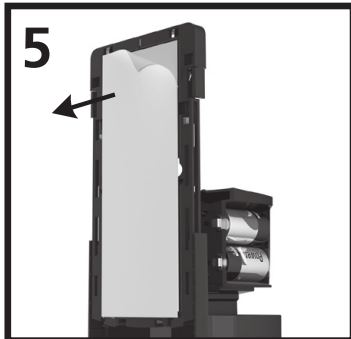

Limpe a superfície da instalação com um algodão embebido em álcool. Deixe a superfície secar por 60 segundos, depois retire o papel da fita de instalação e pressione firmemente a placa posterior por 10 segundos. Para a máxima aderência, espere 24 horas antes de colocar o refil ou usar o dosador.

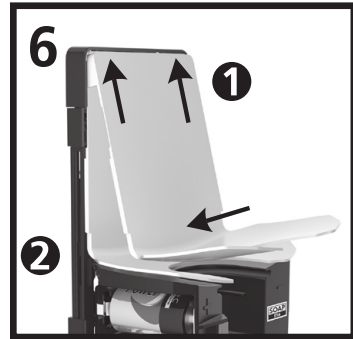

Prenda a placa posterior pressionando nos dois cantos superiores e no centro da parte inferior. Cliques audíveis indicam que instalação está correta.

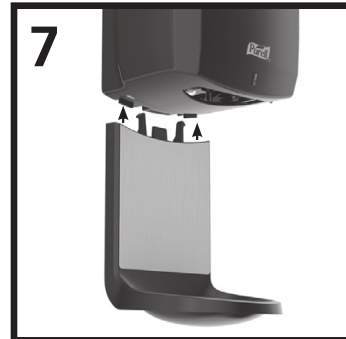

Instale o protetor de chão e parede SHIELD™ na parte inferior do dosador, alinhando as abas de plástico no Shield aos encaixes no dosador, e deslizando para cima, até as abas encaixarem. (o Shield é fornecido com os sistemas de antisséptico e pode ser solicitado para sistemas de sabonete).
Protetor de chão e parede SHIELD branco, 7745-WHT-18
Protetor de chão e parede SHIELD grafite, 7745-GPH-18

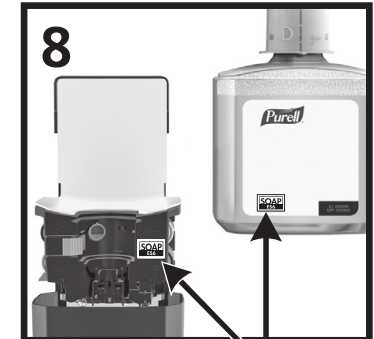

Combine o rótulo no refil com o rótulo no dosador.

SABONETE
ES6

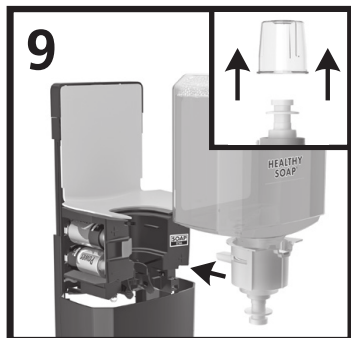

Remova a tampa do refil e encaixe o novo refil no dosador até clicar no lugar.

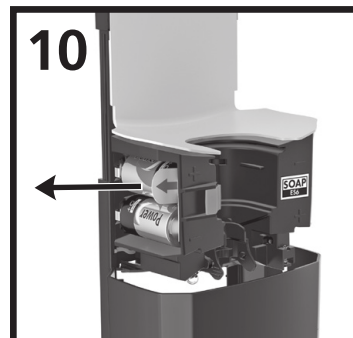

Remova a aba da bateria para ativar o dosador.

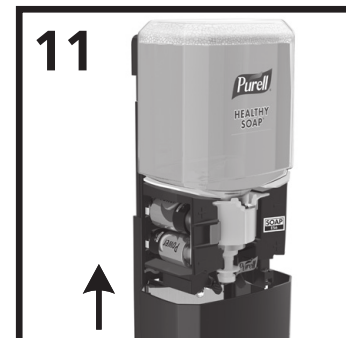

Feche a tampa do dosador. A luz de status verde piscará após o fechamento, indicando que o dosador está pronto para uso.



Coloque as palmas das mãos a aproximadamente 2 pol. (5 cm) embaixo do dosador, o produto sairá dentro de 1 segundo da ativação do sensor.

Reposição do refil

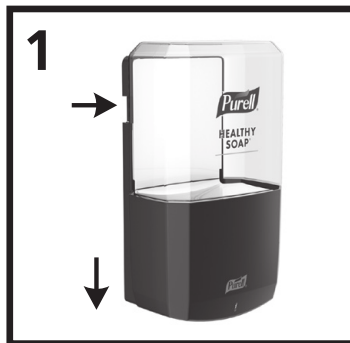

Abra o dosador pressionando os botões de desengate nas laterais do dispositivo e deslize a tampa frontal para baixo.

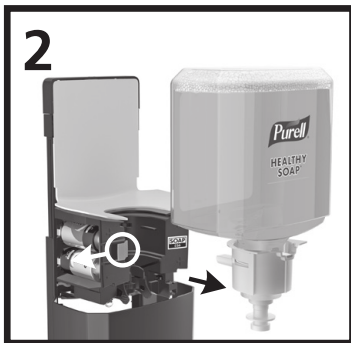

Pressione o botão de liberação **verde** e remova o refil vazio.

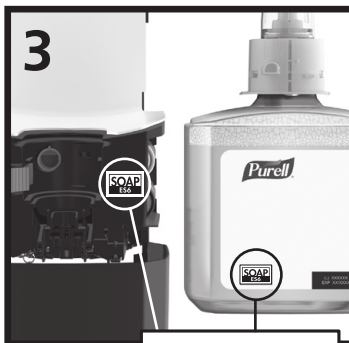

Combine o rótulo no refil com o rótulo no dosador.

**SABONETE
ES6**

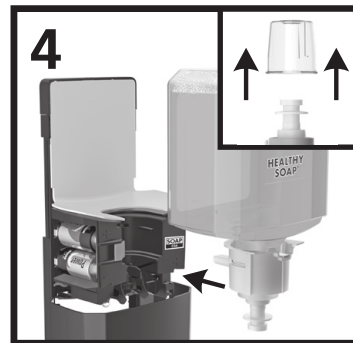

Remova a tampa do refil e encaixe o novo refil no dosador até clicar no lugar.

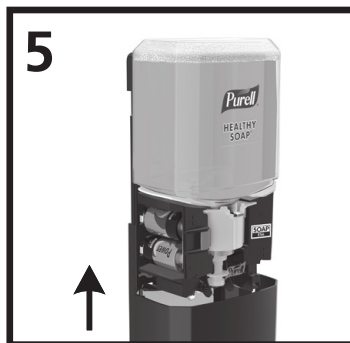

Feche a tampa do dosador. A luz de status verde piscará após o fechamento, indicando que o dosador está pronto para uso.



Coloque as palmas das mãos a aproximadamente 2 pol. (5 cm) embaixo do dosador, o produto dispensará dentro de 1 segundo da ativação do sensor.

Eliminação/reciclagem

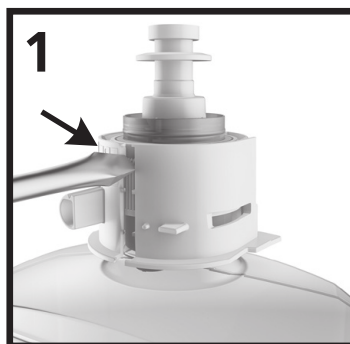

Insira uma chave de fendas plana nos encaixes na braçadeira do refil e gire para separar a braçadeira do refil. Desparafuse a bomba da garrafa e descarte.



Separe a bomba do refil da garrafa PET reciclável. Descarte/recicle a garrafa PET.

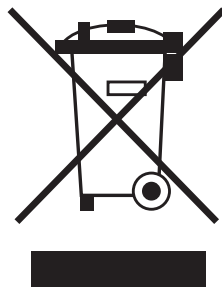

Bloquear o dosador com a tecnologia LOCK OR NOT™



Acessório opcional: chave com tecnologia LOCK OR NOT

Bloqueie o dosador alinhando a chave com o buraco da fechadura na parte superior do dosador, e empurre para baixo até ouvir um leve estalo.

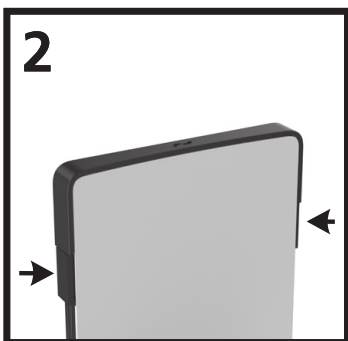

Verifique se o dispositivo está bloqueado pressionando os botões de desengate nas laterais, para ver se a tampa frontal se solta e desliza para baixo. Após o bloqueio, o dosador permanecerá bloqueado. Para abrir um dosador bloqueado, insira a chave no buraco da fechadura e empurre para baixo até soltar a tampa frontal.

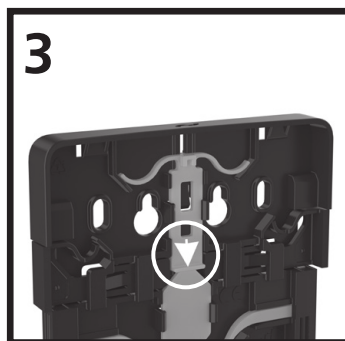

Aspecto da posição bloqueada ilustrado como referência; a placa posterior não precisa ser removida para bloquear o dosador.

Como desativar o mecanismo de bloqueio

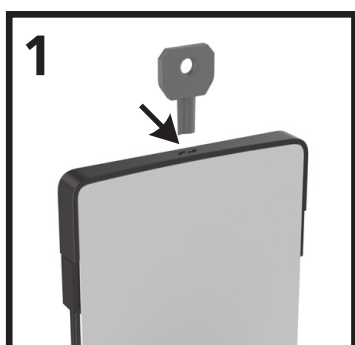

Abra um dosador bloqueado inserindo a chave no buraco da fechadura na parte superior do dosador para soltar a tampa frontal.

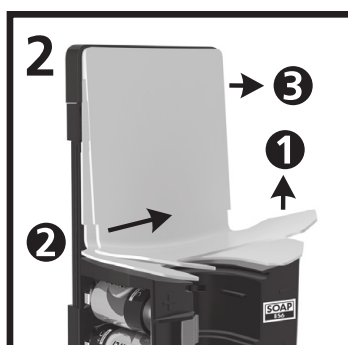

Remova a placa posterior levantando o canto direito inferior com um movimento para cima e para fora.



3 O dosador está desbloqueado

Recoloque na posição desbloqueada empurrando o mecanismo de bloqueio em direção à parte superior do dosador.

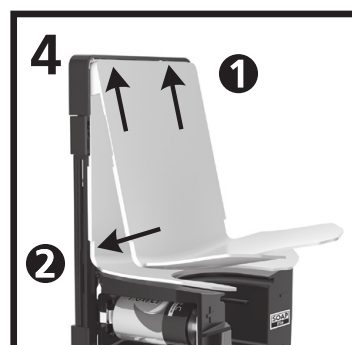

Prenda a placa posterior pressionando nos dois cantos superiores e no centro da parte inferior.

Instalação da estação de placa de parede TRUE FIT™ e dosador MESSENGER™

A estação TRUE FIT e MESSENGER são acessórios opcionais que podem ser usados com os sistemas de dosagem.

Use a placa de parede TRUE FIT para cobrir qualquer dano à parede causado ao remover dosadores antigos.

A estação MESSENGER permite adicionar um sinal para promover uma boa higiene das mãos.

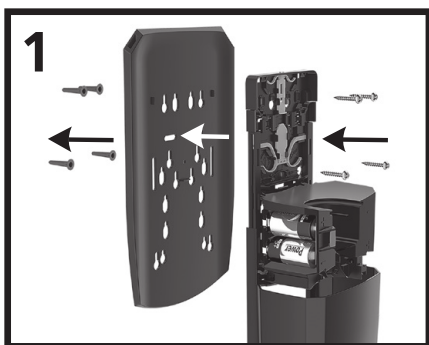

Instale a placa de parede TRUE FIT nos furos de fixação designados. Coloque a placa de parede TRUE FIT entre o dosador e a parede durante a instalação.

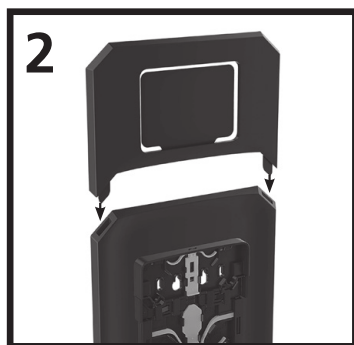

Deslize as duas pontas na parte inferior da estação de dosador MESSENGER nos furos de encaixe por cima da placa de parede TRUE FIT até que encaixem. A estação de dosador MESSENGER aceita um porta-crachá padrão de 3 x 4 pol. (7,6 x 10,2 cm) com um crachá de 3 x 4 pol. (7,6 x 10,2 cm) que podem ser encomendados junto à maioria dos fornecedores de materiais de escritório. Imprima uma mensagem no crachá 3 x 4 pol. (7,6 x 10,2 cm) e insira a mensagem entre a estrutura e a parte de trás, com a mensagem voltada para fora.

Encomende esta placa de parede se não for usar uma estação MESSENGER.



7740-GPH-18
Placa de parede TRUE FIT – grafite



7740-WHT-18
Placa de parede TRUE FIT – branca

A estação MESSENGER é fornecida com uma placa de parede.



7741-GPH-18
Estação de dosador MESSENGER + placa de parede TRUE FIT – grafite



7741-WHT-18
Estação de dosador MESSENGER + placa de parede TRUE FIT – branca

LED para status do dosador

Verde piscando - a cada 7 segundos = bom
SEM LED - as baterias precisam ser substituídas
- nenhum refil instalado

Avisos

Use o dosador apenas conforme indicado.

Não use em áreas onde o dosador possa ser exposto a ambientes úmidos, como chuveiros ou ao ar livre.

Não instale ou use em locais extremamente quentes ou frios.

Produto dispensado destinado apenas para uso externo. Consulte o refil para procedimento em caso de ingestão.

Limpeza e manutenção

Limpe as superfícies externas do dosador com água morna e sabão neutro.

NÃO USE PRODUTOS DE LIMPEZA ABRASIVOS

Seque com um pano macio.

Resolução de problemas

Sem dosagem, motor não está funcionando

- As mãos não estão diretamente abaixo do sensor
- O refil não está carregado

Sem dosagem, motor funcionando

- O refil está vazio ou foi carregado incorretamente
- A bomba do refil não está preparada

Tensão nominal de 6 Vcc

Dispositivo à bateria

Classificação por UL 60601-1

Alimentado internamente

Peça aplicada tipo B

IXPO

Não é adequado para uso na presença de anestésicos inflamáveis

Definições de símbolos



Peça aplicada tipo B



Atenção, consulte os documentos de acompanhamento



EQUIPAMENTO MÉDICO

COM RESPEITO A CHOQUE ELÉTRICO, INCÊNDIO E PERIGOS MECÂNICOS, SOMENTE DE ACORDO COM A NORMA UL60601-1, IEC60601-1, CAN/CSA C22.2 N.º 601.1



GOJO Industries, Inc.
One GOJO Plaza, Suite 500
P.O. Box 991 • Akron, OH, EUA 44309-0991
Tel.: +1-330-255-6000 • Chamada gratuita: +1-800-321-9647
Fax: +1-800-FAX-GOJO