

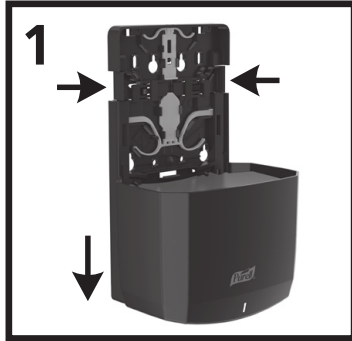

Instrucciones de instalación y uso del dispensador automático de jabón y antiséptico PURELL® ES6

Antes de instalar y usar el dispensador, lea todas las instrucciones detenidamente. No instale el dispensador en lugares donde pueda quedar expuesto a entornos húmedos, como duchas o áreas donde se laven paredes con agua.

Instalación del dispensador



Abra el dispensador pulsando los botones de liberación en el lateral del dispensador y deslice la cubierta delantera hacia abajo.

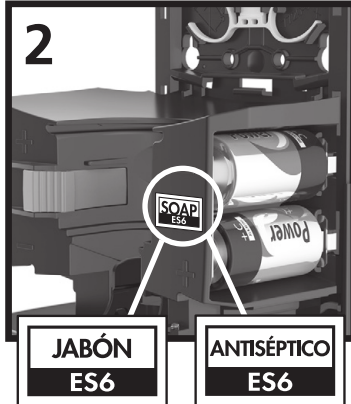

Consulte la etiqueta en el interior del dispensador antes de la instalación.
ES6 SOAP (JABÓN ES6) = Dispensador de jabón
ES6 SAN (ANTISÉPTICO ES6) = Dispensador de antiséptico para manos

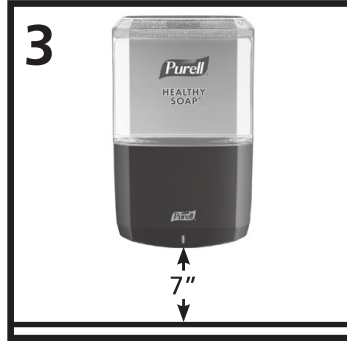

Instale el dispensador con un espacio libre de al menos 18 cm (7 pulgadas) por encima de la encimera, para posibilitar el servicio de rutina.

Si la instalación se realiza con tornillos para pared

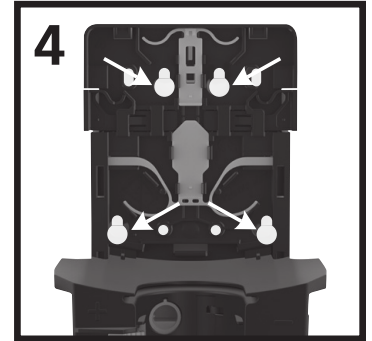

Perfore la cinta adhesiva en la placa posterior del dispensador para marcar y perforar cuatro orificios con un taladro de 6,35 mm (1/4 in). Use la fijación para pared que se suministra y los tornillos n.º 10 x 25,4 mm (1 pulgada), para fijar el dispensador en su lugar teniendo cuidado de no ajustar demasiado. Se recomienda usar 4 tornillos. Si solo es posible usar dos, deben usarse los dos orificios superiores. **Se muestran los orificios recomendados.**

Si la instalación se realiza con cinta adhesiva

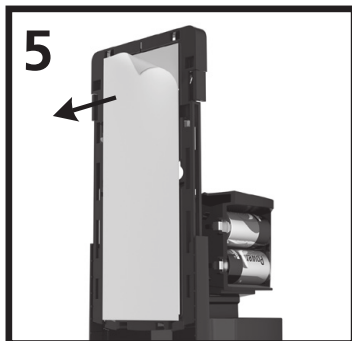

Limpie la superficie de instalación con una almohadilla humedecida con alcohol. Espere 60 segundos hasta que la superficie se seque; luego, despegue el papel de la cinta adhesiva de instalación y presione firmemente la placa posterior del artefacto durante 10 segundos. Para una máxima adhesión, espere 24 horas antes de recargar o usar el dispensador.

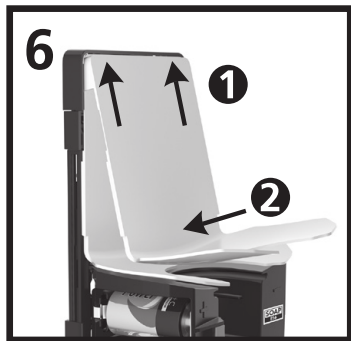

Adhiera la placa posterior ejerciendo presión sobre las dos esquinas superiores y la sección central de la parte inferior. Los chasquidos audibles confirmarán que la instalación está correcta.

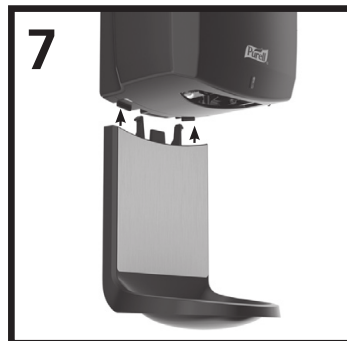

Instale el protector de piso y pared SHIELD™ en la parte inferior del dispensador; para ello, alinee las lengüetas de plástico que se encuentran en el protector Shield con las ranuras del dispensador y deslice hacia arriba hasta que las lengüetas encajen a presión. (El protector Shield viene incluido con los sistemas de antisépticos y puede pedirse para los sistemas de jabón).
Protector de piso y pared SHIELD 7745-WHT-18, blanco
Protector de piso y pared SHIELD 7745-GPH-18, grafito

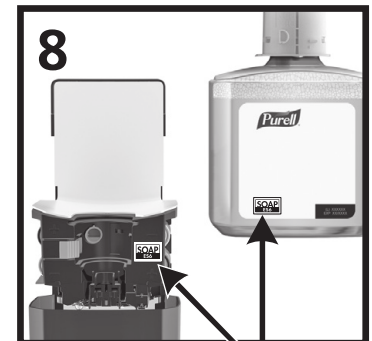

La etiqueta de la recarga debe coincidir con la etiqueta del dispensador.

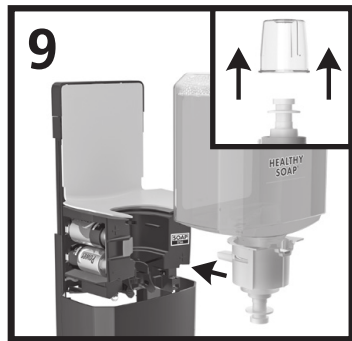

Retire la tapa de la recarga y empuje la recarga nueva hacia el dispensador hasta que encaje a presión.

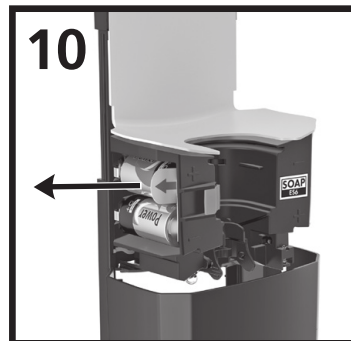

Retire la lengüeta de la pila para activar el dispensador.

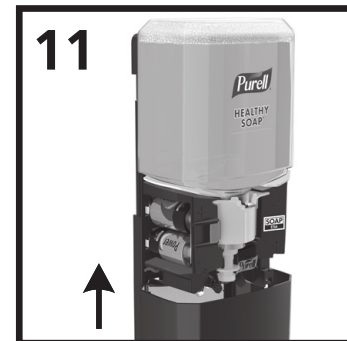

Cierre la cubierta del dispensador. La luz indicadora de estado verde parpadeará después de que cierre la cubierta, lo que significa que el dispensador está listo para usarse.



Coloque la palma de la mano aproximadamente 5 cm (2 in) debajo del dispensador; el producto se dispensará como máximo 1 segundo después de la activación del sensor.

Reposición de la recarga

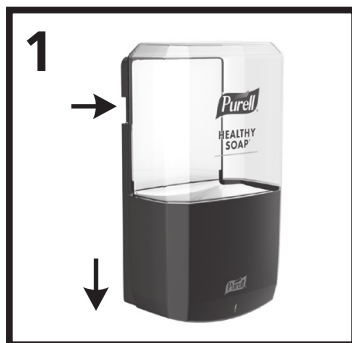

1 Abra el dispensador pulsando los botones de liberación en el lateral del dispensador y deslice la cubierta delantera hacia abajo.

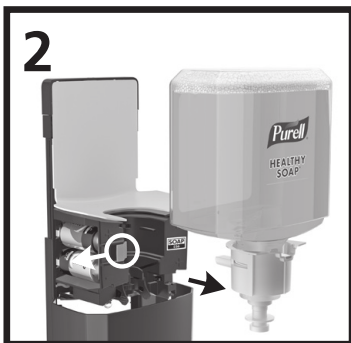

2 Pulse el botón de liberación **verde** y retire el contenedor de recarga vacío.

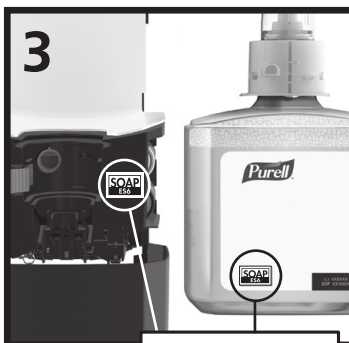

3 La etiqueta de la recarga debe coincidir con la etiqueta del dispensador.

**JABÓN
ES6**

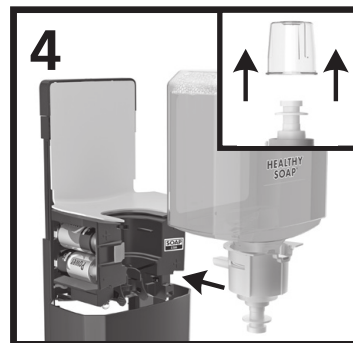

4 Retire la tapa de la recarga y empuje la recarga nueva hacia el dispensador hasta que encaje a presión.

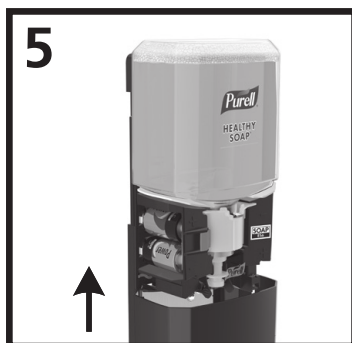

5 Cierre la cubierta del dispensador. La luz indicadora de estado verde parpadeará después de que cierre la cubierta, lo que significa que el dispensador está listo para usarse.



6 Coloque la palma de la mano aproximadamente 5 cm (2 in) debajo del dispensador; el producto se dispensará como máximo 1 segundo después de la activación del sensor.

Deshecho/Reciclado

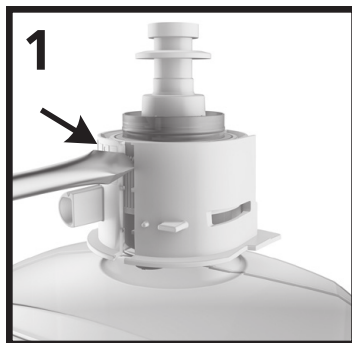

1 Inserte un destornillador de hoja plana en las ranuras del cuello del contenedor de recarga y gire para separar el cuello de este. Desensrosque el dispensador de la botella y deseche.



2 Separe el dispensador de recarga de la botella reciclable de PET. Deseche/recicle el cuello y la botella de PET.

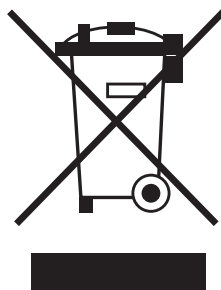

Bloqueo del dispensador con la tecnología LOCK OR NOT™



1
Accesorio opcional de llave con tecnología LOCK OR NOT

Para bloquear el dispensador, alinee la llave con la bocallave que se encuentra en la parte superior del dispensador y empuje hacia abajo hasta oír un chasquido.

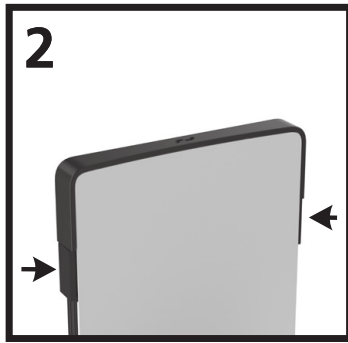

2
Verifique si el bloqueo se realizó correctamente pulsando los botones de liberación en el lateral del dispensador, para ver si la cubierta delantera se abre y se desliza hacia abajo. Una vez bloqueado, el dispensador permanecerá de esta manera. Para abrir un dispensador bloqueado, inserte la llave en la bocallave y presione hasta que la cubierta delantera se suelte.



3
El dispensador está bloqueado

La ilustración de la posición de bloqueo se muestra a modo de referencia; no es necesario retirar la placa posterior para bloquear el dispensador.

Desactivación del mecanismo de bloqueo

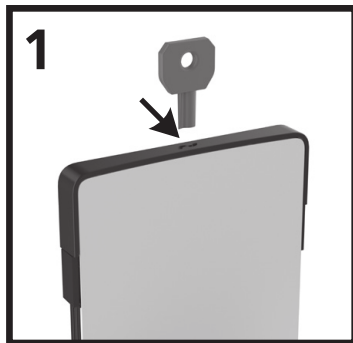

1
Para abrir un dispensador bloqueado, inserte la llave en la bocallave que se encuentra en la parte superior del dispensador para soltar la cubierta delantera.

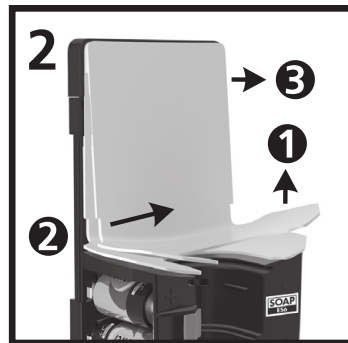

2
Retire la placa posterior levantando la esquina inferior derecha con un movimiento hacia arriba y hacia afuera.



3
El dispensador está desbloqueado

Restablezca la posición de desbloqueo empujando el mecanismo de bloqueo hacia la parte superior del dispensador.

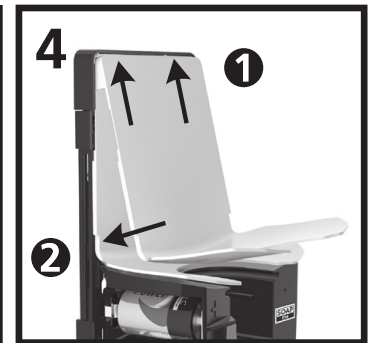

4
Adhiera la placa posterior ejerciendo presión sobre las dos esquinas superiores y la sección central de la parte inferior.

Instalación de la placa de pared TRUE FIT™ y MESSENGER™ Station

La placa de pared TRUE FIT y MESSENGER Station son accesorios opcionales que pueden utilizarse con los sistemas dispensadores.

Use la placa de pared TRUE FIT para cubrir cualquier daño en la pared producido por el retiro de dispensadores viejos.

MESSENGER Station le permite agregar un cartel para promover la buena higiene de las manos.

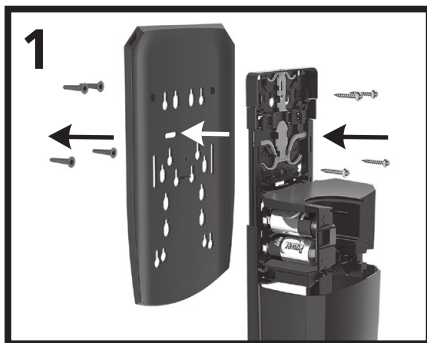

1
Instale la placa de pared TRUE FIT en los orificios de fijación designados. Durante la instalación, coloque la placa de pared TRUE FIT entre el dispensador y la pared.

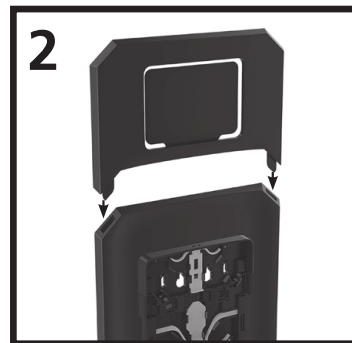

2
Deslice las dos clavijas, que se encuentran en la parte inferior de la estación de dispensador MESSENGER, hacia los orificios de entrada que están en la parte superior de la placa de pared TRUE FIT hasta que encajen. La estación de dispensador MESSENGER acepta un soporte transparente para tarjeta estándar de 7,6 cm (3 in) x 10,2 cm (4 in), que puede pedirse a través de la mayoría de los proveedores de artículos de oficina. Imprima un mensaje en una tarjeta de 7,6 cm (3 in) x 10,2 cm (4 in) e inserte el mensaje entre el marco y la parte posterior, con el mensaje apuntando hacia afuera.

Pida esta placa de pared si no está usando una estación MESSENGER.



7740-GPH-18
Placa de pared TRUE FIT, grafito



7740-WHT-18
Placa de pared TRUE FIT, blanca

La estación MESSENGER incluye una placa de pared.



7741-GPH-18
Placa de pared TRUE FIT + Estación de dispensador MESSENGER, grafito



7741-WHT-18
Placa de pared TRUE FIT + estación de dispensador MESSENGER, blanca

Indicador LED de estado del dispensador

Parpadeo verde (cada 7 segundos) = Funcionamiento correcto

Indicador LED apagado: - Es necesario reemplazar las baterías.
- No se instaló una recarga.

Advertencias

Use el dispensador solo según las indicaciones.

No use el dispensador en áreas donde pueda quedar expuesto a entornos húmedos, como duchas o zonas al aire libre.

No lo instale ni use en lugares con temperaturas altas o bajas extremas.

El producto dispensado es solo para uso externo. Consulte la sección sobre recarga para conocer qué medidas tomar en caso de ingesta.

Limpieza y mantenimiento

Limpie las superficies externas del dispensador con agua tibia y un jabón suave.

NO USE LIMPIADORES ABRASIVOS.

Seque el dispensador con una toalla suave.

Solución de problemas

No se dispensa producto; el motor no funciona

- No se colocó la mano directamente debajo del sensor.
- No se instaló una recarga.

No se dispensa producto; el motor funciona

- La recarga está vacía o se instaló incorrectamente.
- No se purgó el dispensador de recarga.

Clasificación 6Vdc

Artefacto con baterías

Clasificación conforme a la norma UL 60601-1

Alimentación interna

Parte aplicada de tipo B

IXPO

No apto para el uso en presencia de anestésicos inflamables

Definiciones de los símbolos



Parte aplicada de tipo B



Atención: Consulte los documentos adjuntos



EQUIPO MÉDICO

CON RESPECTO A PELIGROS MECÁNICOS, DE DESCARGA ELÉCTRICA Y DE INCENDIO, SOLO CONFORME A LA NORMA UL60601-1. IEC60601-1. CAN/CSA C22.2, N.º 601.1



GOJO Industries, Inc.
One GOJO Plaza, Suite 500
P.O. Box 991 • Akron, OH. 44309-0991
Tel.: 1-330-255-6000 • Número gratuito: 1-800-321-9647
Fax: 1-800-FAX-GOJO